

שילוט נגיש (גם) לאנשים עם מוגבלות



ד"ר גבריאלה עילם
www.negishut.com

השילוט משמש ל...

❖ **התמצאות והכוונה**

לאן? איך להגיע ליעד?

❖ **זיהוי של מקום**

בו אני נמצא, אליו רציתי להגיע.



❖ **זיהוי של שירות**

איזה שירות ניתן במקום.

שילוט מאפשר התמצאות Wayfinding

כאשר הוא מספק מידע בנקודות צומת שבהן יש לקבל החלטות: החל מזיהוי האתר, החניה, הבניין ועד ליעד המטרה הספציפי של המשתמש (כגון חדר במבנה ציבורי).

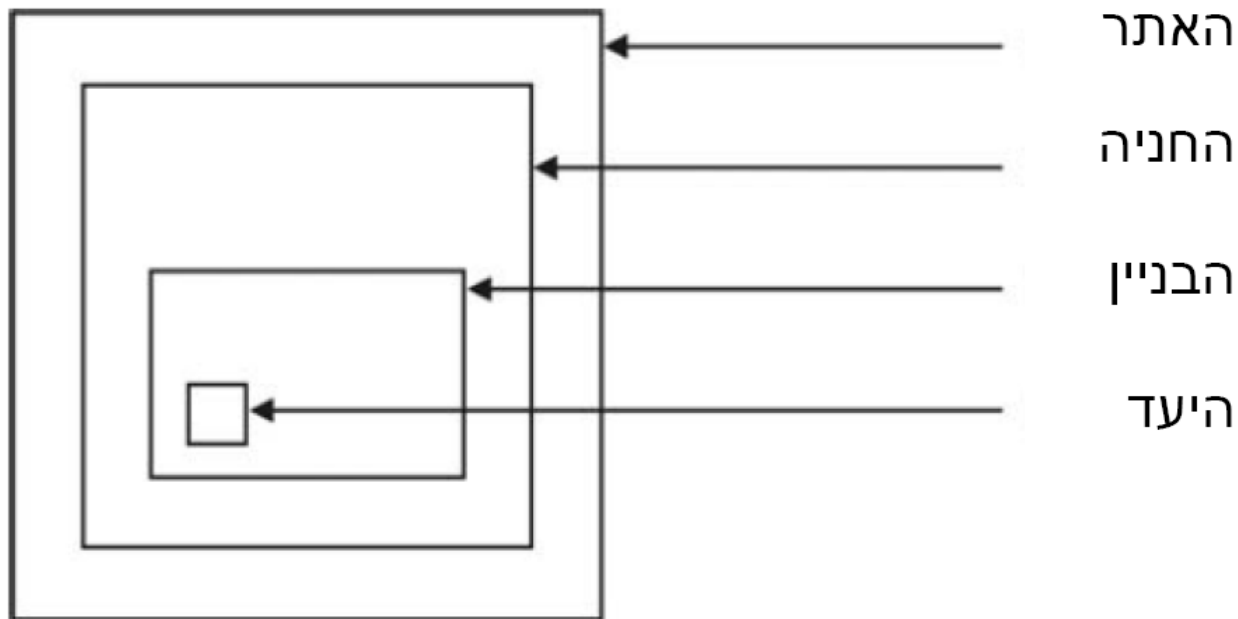

השילוט משמש ל...

מידע ❖

איך לפעול, מה לעשות,
איך להפעיל מערכת חיונית כגון:
מערכת פתיחת דלת,
אינטרקום, מכונה
למתן שירות אוטומטי.



השילוט משמש ל...

❖ מידע בטיחותי



אזהרה



דרכי מילוט

למה צריך שילוט נגיש?

שילוט נגיש מהווה גורם חשוב בנגישות הסביבה והשירות שמטרתה:

יצירת התנאים שיאפשרו לאנשים עם מוגבלות להיות חלק בלתי נפרד מהחברה ומהתרבות,

להגיע, לקבל שירות ולהשתתף בכל תחומי החיים באופן שוויוני, מכובד, בעצמאות מרבית, בנוחות, תוך מיצוי מלוא יכולתם וביחד עם כולם.



❖ מדובר בהרחבת "המטריה" של מה שנחשב "החברה".

❖ נגישות מועילה לכולנו בתקופות שונות במהלך חיינו.

זה חשוב, נכון, כדאי והחוק מחייב!!!

אנשים עם מוגבלות בישראל

נתונים לשנת 2007 (לפי דו"ח נציבות, 2009)

❖ 1.555 מיליון אנשים עם מוגבלות

(יותר מ- 20% מהאוכלוסייה בישראל)

❖ 721 אלף אנשים עם מוגבלות חמורה

(כמעט 10% מהאוכלוסייה בישראל)



❖ פחות מ- 2% מהאנשים הם עם מוגבלות מלידה.

❖ רוב המוגבלויות מתרחשות במהלך החיים עקב: מחלה,

תאונות דרכים או עבודה, פציעה בשירות הצבאי או

בפעולות איבה.

זה יכול לקרות לכל אחד ואחת במהלך החיים!

אנשים עם מוגבלות באיחוד האירופי

2007, אוכלוסיה של כ-500 מיליון

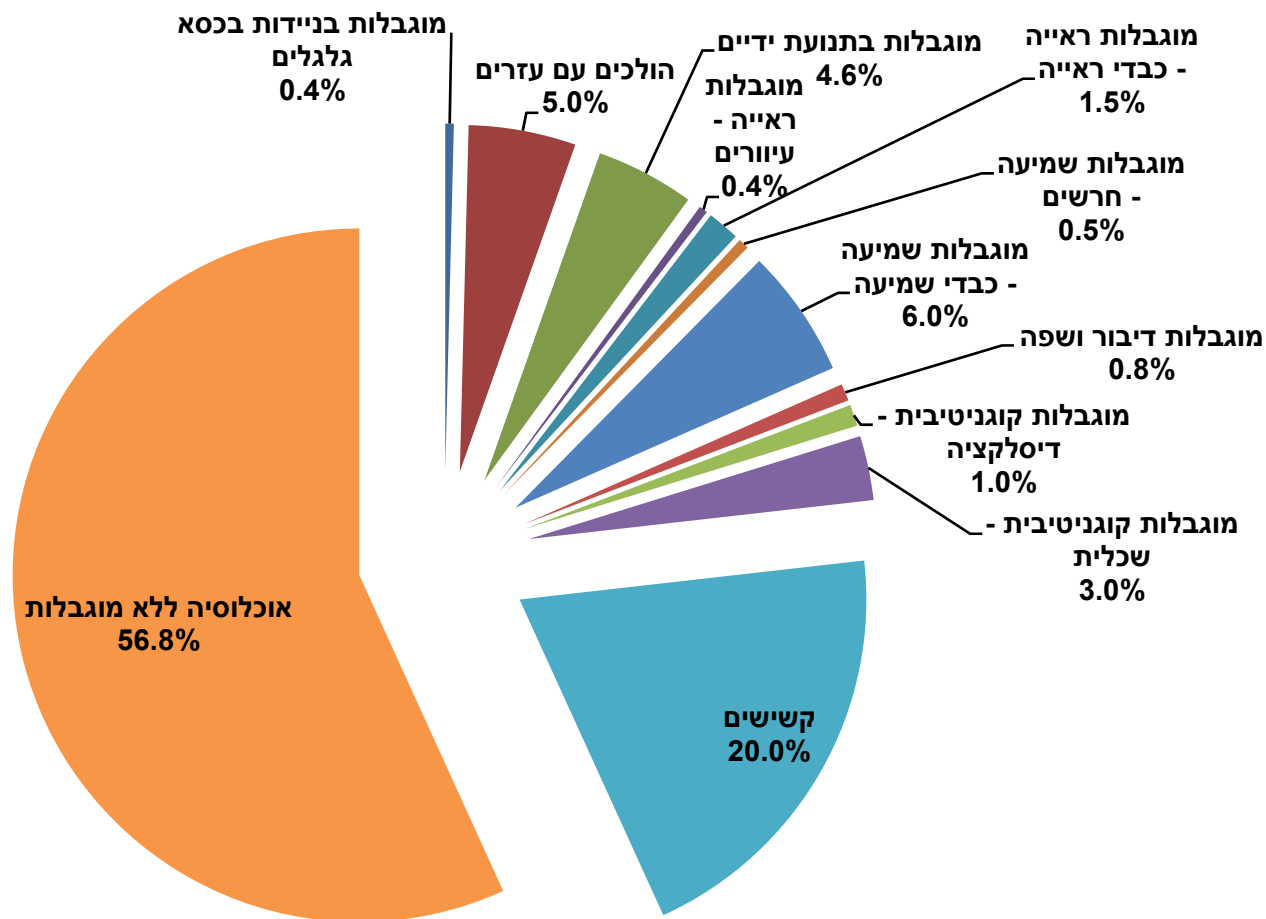

מי צריך שילוט נגיש?

אנשים עם קושי או מוגבלות

❖ בהליכה (כיסא גלגלים, קביים, הליכון, מקל, ללא עזרים)

❖ בשמיעה (אנשים כבדי שמיעה או חירשים)

❖ בראייה (אנשים כבדי ראייה או עיוורים)

❖ בלמידה (קריאה, הבנה, זיכרון, התמצאות)

❖ בתקשורת (אנשים עם לקות בדיבור ו/או שמיעה,

עם מוגבלות נפשית, מתביישים)

❖ בכמה תחומים (הליכה, ראייה, שמיעה, קצב,

הבנה, התמצאות ועוד, ביניהם הרבה קשישים)

חשוב לדעת: המוגבלות לפעמים נראית.

ברוב המקרים המוגבלות סמויה.



מהם יתרונות השילוט נגיש?

כולנו (אנשים עם וללא מוגבלות) צריכים ציוני דרך ברורים כדי להתמצא, לדעת אם אנו בדרך הנכונה ואיך להמשיך כדי להגיע ליעד.



מערכת שילוט נגישה:

- ❖ משפרת את ההתמצאות והגישה למידע עבור כולם
 - ❖ משפרת את השירות לכל תושבי העיר ואורחיה
 - ❖ חוסכת בעמדות שירות כדי להשיב על שאלות למידע והכוונה
 - ❖ חוסכת בכוח אדם ובזמן העבודה של נותני השירות:
- פחות פניות בשאלות בע"פ או טלפונית, בקשות, חיפוש דרך, חיפוש מידע, ליווי תושבים המתקשים למצוא את דרכם.

עקרונות השילוט הנגיש: המיקום



- ❖ נראות ובולטות
- ❖ זווית וכיוון צפייה
- ❖ לא מוסתר
- ❖ תאורה (ללא בוהק או השתקפות)



- ❖ הכוונה בנקודות צומת
- ❖ זיהוי
- ❖ גישה ללא מכשולים

שילוט טוב? ידידותי? נגיש?

נראות? קריאות? צבעים ניגודיים? לא!

השתקפות? כן!



באותו מקום: אפשרי שילוט גם אחרת



הכוונה לשירותים:
לא קריא
אין צבעים ניגודיים
יש השתקפות.

קניון ללא עישון:
שילוט קריא
צבעים ניגודיים.

שילוט טוב? ידידותי? נגיש?

נראה היטב? בולט? כן!

צבעים ניגודיים? כן!

תאורה טובה? כן!



שילוט טוב? נגיש?



נראות? קריאות? כן!
צבעים ניגודיים? כן!

גודל השלט המלבני:

גובה 40 ס"מ

רוחב 60 ס"מ

גובה אותיות 75 מ"מ

עובי אותיות 13.5 מ"מ

מרחק צפייה מרכב נוסע

עקרונות השילוט הנגיש: גודל ועיצוב

❖ גודל המידע בשלט (אותיות, ספרות וסמלים) תלוי במרחק הצפייה.



❖ עיצוב אותיות ומספרים:

סוג הכתב

גובה אות/מספר

יחס גובה:רוחב

יישור / מרכז

מרחק בין אותיות/מילים

❖ עיצוב סמלים (תמונתיים)

גודל (עם כיתוב, ללא כיתוב)

עקרונות השילוט הנגיש: תוכן

❖ מה לכתוב?

❖ כמה לכתוב?



עקרונות השילוט הנגיש: סמלים

❖ איזה סמלים?

(סמלי חובה, סמלי רשות)



עקרונות השילוט הנגיש: צבעים

יכולים לקרוא בקלות את הכתוב?

יכולים לקרוא בקלות את הכתוב באי?

יכולים לקרוא בקלות את הכתוב?

יכולים לקרוא בקלות את הכתוב?

יכולים לקרוא בקלות את הכתוב?

יכולים לקרוא בקלות את הכתוב?

יכולים לקרוא בקלות את הכתוב?

← דוגמאות לצבעים

היכן יש ניגוד חזותי?
אילו שילובי צבעים?

ובנוסף:

לא מבריק

ללא בוהק

ללא השתקפות

שילוט בצבעים ניגודיים

יש ניגוד חזותי

תאורה גרועה
היוצרת בזהירות.



שילוט צבעוני לדוגמה

שילוט הכוונה בצבעים שונים.
יש להבטיח ניגודיות בצבע בין המידע והרקע.



שילוט מישושי



❖ ניגוד מישושי

כיתוב וסמלים



ברייל

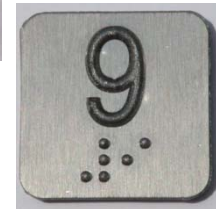

❖ גישה לשלט

עקרונות: שילוט חזותי וקולי

שילוט/מידע קולי במקביל לשילוט/מידע חזותי (מידע קבוע / מתחלף)



עקרונות השילוט הנגיש: אחידות

יתרונות האחידות בעיצוב ובמיקום:
יודעים היכן לחפש את השלט, מקל על ההתמצאות,
יותר ברור ופשוט, יותר נוח לכולם.

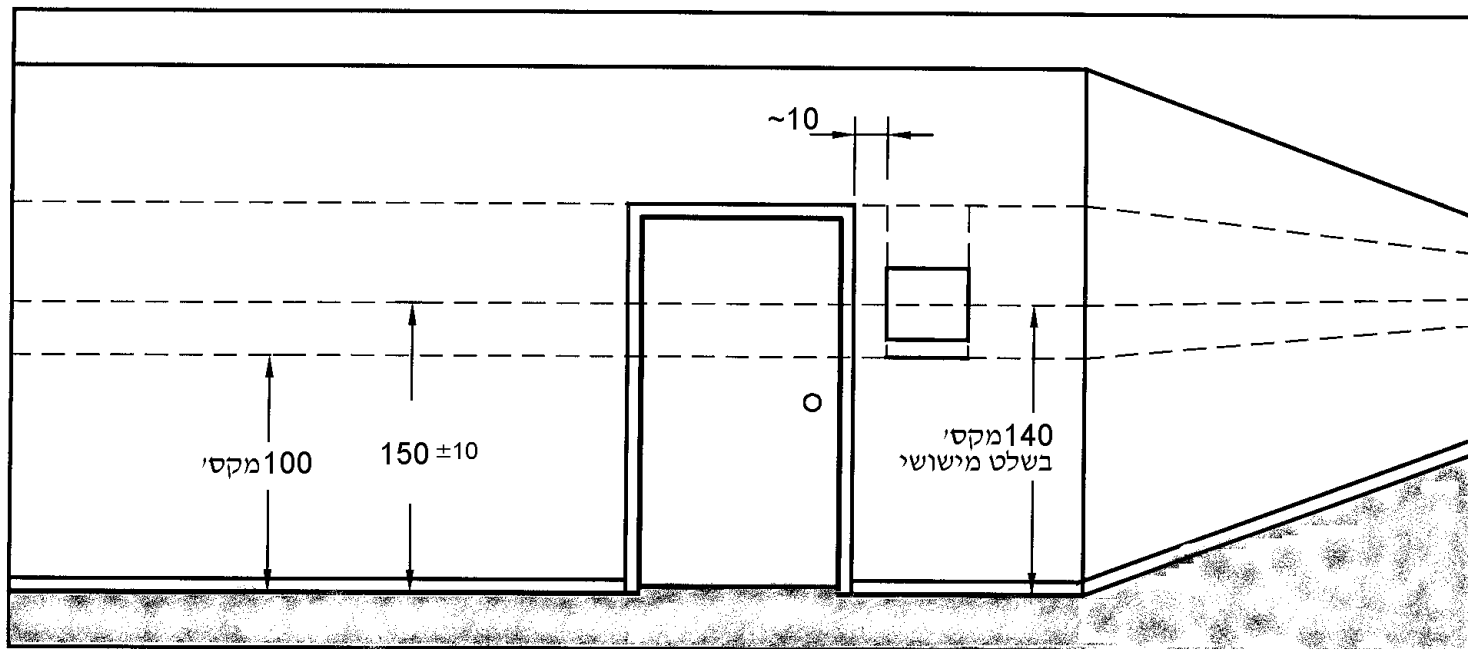

היכן נדרש שילוט נגיש? (1)

1. מחוץ למבנה / מקום ציבורי

❖ שילוט מקום חניה נגיש.

❖ שילוט הכוונה לבנין/מקום ציבורי בדרך נגישה: ליד מקום חניה נגיש, בכניסה הנגישה למגרש או לבניין ובמקומות בהם מתפצלות מספר דרכים מדרך נגישה. אם יש אל המבנה/המקום הציבורי גם דרכים לא נגישות השילוט יכלול את סמל הנגישות.

❖ שילוט לזיהוי המבנה / האתר / המקום.



(כחול-המלצה)

(שחור-חובה)

דוגמה לשילוט ברחוב

שילוט רחובות על קירות מבנים עתיקים: Bath, בריטניה



היכן נדרש שילוט נגיש? (2)

2. שילוט בחניה

❖ שילוט למידע

בכניסה לחניה תת-קרקעית או מקורה: גובה הכניסה והחניון.

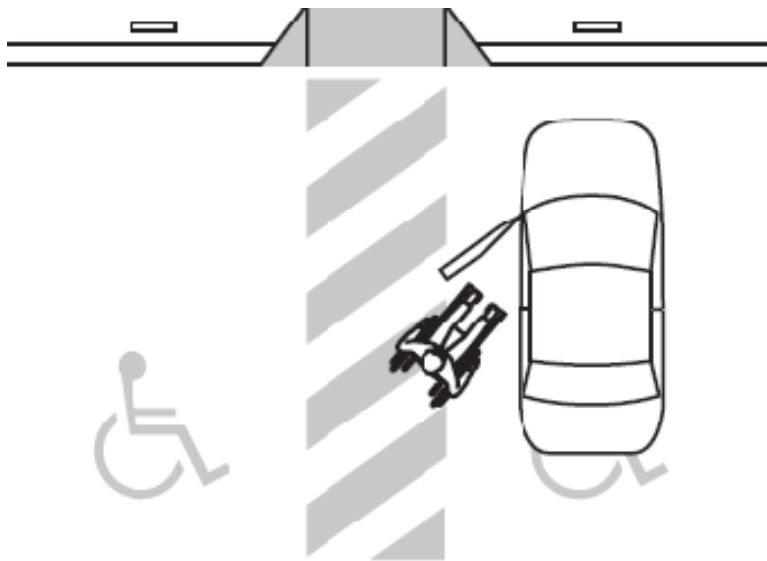

❖ שילוט לזיהוי

סימון מקום חניה נגיש.

דוגמה: סימון חנייה נגישה

במגרש חניה של סופרמרקט בקנדה



דוגמה: שילוט חנייה נגישה

במגרש חניה של
סופרמרקט בבריטניה



היכן נדרש שילוט נגיש? (3)



3. שילוט הכוונה בחניה

- ❖ סמוך לכל מקום כניסה של כלי רכב למגרש ו/או חניון במבנה: שילוט הכוונה למקומות חניה נגישים במקום (מגרש ו/או חניון במבנה).
- ❖ סמוך לכל יציאה להולכי רגל או לכלי רכב מחניה אל הרחוב או לבניין ציבורי: שלט הכוונה להולך הרגל ולנהג בדבר המקום שאליה מובילה אותה היציאה.
- ❖ שלטי הכוונה ליציאה/ות (להולכי רגל ולכלי רכב) מחניון/מגרש החניה.
- ❖ ברחבי מפלס של חניון תת-קרקעי: שלטי הכוונה אל המעליות או אל אמצעי התגברות אחר על הפרשי-גובה, המובילים ליציאות מאותו מפלס.

היכן נדרש שילוט נגיש? (4)

4. בכניסה וביציאה ממבנה / מקום ציבורי



- ❖ אם יש כניסות לא נגישות, תסומן כניסה נגישה בסמל הנגישות הבינלאומי.
- ❖ אם הכניסה הנגישה מוסתרת, יהיה שלט הכוונה (חץ והסמל) אל הכניסה הנגישה.
- ❖ אם יש בבניין/במקום ציבורי כניסות או יציאות שאינן נגישות ומיועדות לשימוש הציבורי: יהיו בהן שלטים המכוונים אל הכניסות או היציאות הנגישות.

שילוט הכוונה לכניסה הנגישה



בדיחה?

דוגמה: שילוט למידע בכניסה



אינטרקום
איך מפעילים?
מה עושים?

היכן נדרש שילוט נגיש? (5)

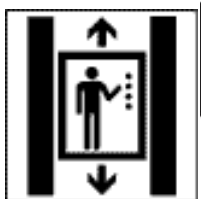

5. בתוך האתר / המבנה

❖ בכניסה הראשית או במבואה שילוט הכוונה למעלית,

לבתי שימוש נגישים, וכן: למדרגות, לכבש, לעמדת מודיעין (אם אינם גלויים לעין).



❖ סמוך לכניסה שלטי הכוונה לכל שירות הניתן במקום.

❖ שלט זיהוי לעמדת מודיעין.

❖ שלט לזיהוי לוח הכוונה (אם יש).



❖ בהתאם למורכבות המבנה/המקום: לוח הכוונה ו/או מפה,

למידע והתמצאות. מומלץ במקומות כגון: פארקים, מסלולי טיולים,

קמפוס, שטחים בנויים ו/או עירוניים בעלי עניין לציבור, מבנים

שניתנים בהם מספר שירותים לציבור.

דוגמה: שילוט "מדבר" + מפה

לוח הכוונה עם מידע חזותי (מפה) וקולי

בכניסה לקניון

ב-Reading,

בריטניה



דוגמה: מפה

מפה להתמצאות באתר טבע בקנדה

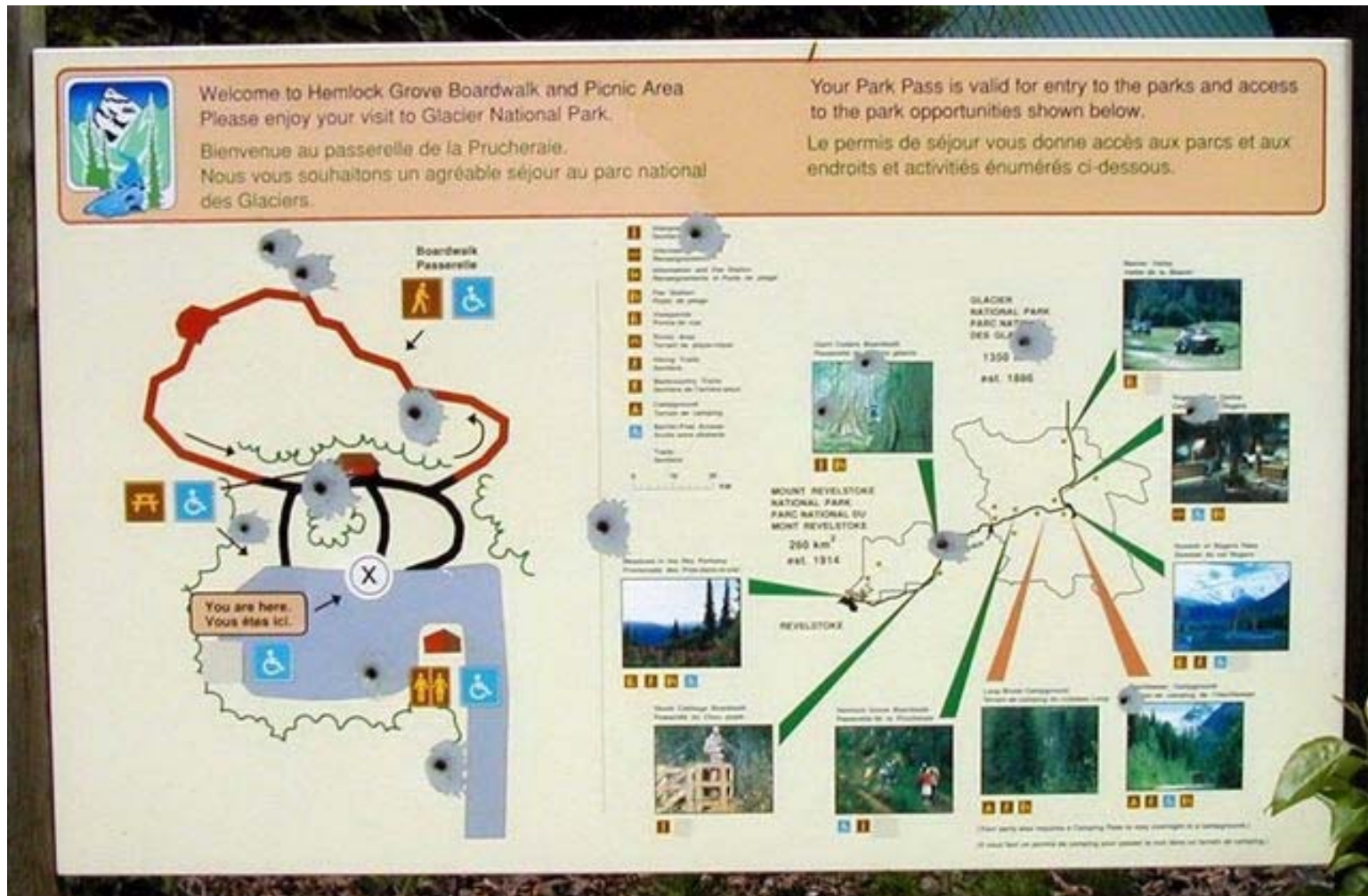

היכן נדרש שילוט נגיש? (6)



6. במעליות

❖ למעלית עם פיקוד יעדים (אם יש): שלט (הסבר ואיורים) או מסך (להסבר חזותי וקולי) בקומת הכניסה הראשית.

❖ שילוט לחיצי המעלית (מובלט וברייל).

❖ אות חזותי + **כריזה קולית**: (מספר הקומה

בתוך תא המעלית, הגעה וכיוון התנועה מחוץ לתא).

❖ מספרי הקומות שתא המעלית משרת

(אם אינו משרת את כל הקומות).

❖ מספר הקומה בשלט מישושי על שני צידי משקוף דלת המעלית.

❖ מול פתח היציאה: מספר הקומה והכוונה לשירותים השונים בקומה.

❖ בתוך המעלית: שלטי מיקום חדרי שירותים נגישים (אם אין כאלה

בכל קומה).



היכן נדרש שילוט נגיש? (7)



7. במדרגות

- ❖ שלט סימון לדלת המובילה לחדר מדרגות.
- ❖ שלט סימון עם מספר הקומה בספרות לדלת המובילה מחדר מדרגות לתוך הבניין.
- ❖ סימון מישושי של מספר הקומה + ברייל בקצה בית-האחיזה בכל קומה במדרגות המשמשות למילוט. הסימון יותקן לפחות על אחד ממאחזי היד.

היכן נדרש שילוט נגיש? (8)

8. בדרכים, מעברים, מסדרונות, שבילים

❖ שלטי הכוונה לדרכים ומעברים נגישים (אם יש לא נגישים).

❖ לאורך מסדרונות ושבילים ובצמתים: שלטי הכוונה לחללים שונים: מעליות, מדרגות, דרכי מילוט, אזורי מחסה, יציאות מילוט, מחלקות, משרדים, מזנון, חדרי שירותים ושירותים נגישים, טלפונים והדרכים הנגישות אליהם).

❖ במסדרון או שביל ארוך עם הרבה צמתים: שלטי הכוונה כמה פעמים.

❖ בחללים גדולים שצפויה בהם התקהלות: נוסף לשלטי הכוונה על הקירות גם שלטי הכוונה תלויים מעל הדרך.

היכן נדרש שילוט נגיש? (9)

9. שילוט זיהוי

- ❖ בכניסות לחדרים המיועדים לשירות הציבור. מינוח וסמלים זהים ללוח ההכוונה (אם יש).
- ❖ עמדות שירות, עמדות שירות נגישות (סמלי נגישות).
- ❖ חדרי שירותים (ושירותים נגישים) שלט עם סמל נשים ו/או גברים ובנגישים גם סמל הנגישות הבינלאומי.



- ❖ אזורי התקהלות / התכנסות (שלט כשישנה מער' הגברה לאנשים עם ליקויי שמיעה).



היכן נדרש שילוט נגיש? (10)

10. שילוט אזהרה

❖ יציאות ודרכי מוצא (כולל ליציאות חירום / מילוט).



❖ אזורים מסוכנים.



❖ שיפועים מסוכנים (בבניין / מקום ציבורי קיים מעל מסוכן! - שיפוע)
(12.5%)



❖ סימון דלתות וקירות שקופים.

מבחר מקורות

- ❖ תקן ישראלי ת"י 1918 חלק 4 וחלק 3.1
- ❖ תקנות התכנון והבנייה (בקשה להיתר תנאיו ואגרות) (תיקון מס' 5), התשס"ט 2009 (חלק ח1, בנין חדש)
- ❖ תקנות שוויון זכויות לאנשים עם מוגבלות (התאמות נגישות למקומות ציבוריים קיימים), התש"ע 2009 (טיוטה) (בדיון בתת-ועדת העבודה, הרווחה והבריאות)
- ❖ תקנות שוויון זכויות לאנשים עם מוגבלות (התאמות נגישות לשירות) התש"ע 2009 (טיוטה) (בדיון בתת-ועדת העבודה הרווחה והבריאות)
- ❖ תקנות התכנון והבניה (בקשה להיתר תנאיו ואגרות) (תיקון מס' 3) התשס"ח-2008 (בטיחות אש, מילוט)

דוגמה: שילוט לשירות נגיש

הצעת שירות/סיוע לאנשים עם מוגבלות, בריטניה



דוגמה: שילוט לשירות נגיש

הצעת שירות/סיוע לאנשים עם מוגבלות, קנדה



סמלים תמונתיים

דוגמאות מהתקן הבריטי



מעלית



מדרגות



נגישות לאנשים עם
מוגבלות בהליכה



כבש



נגישות אופקית



מספרה

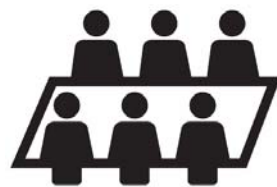

חדר ישיבות



מסעדה נגישה

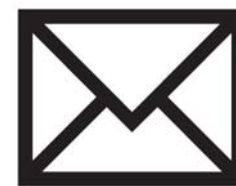

דואר



מדרגות נוסעות

סמלים תמונתיים

דוגמאות מהתקן הבינלאומי ISO



מגרש משחקים



חנויות



בית קפה



מסעדה



מעלית נגישה



מעלית



כבש



מדרגות

סכום: עקרונות השילוט הטוב

❖ מערכת שילוט נגישה וזמינה כך שתשמש היטב ציבור עם יכולות שונות ובתוכו גם אנשים עם קושי או מוגבלות בראייה, בניידות, בשמיעה, בקריאה, בהתמצאות, או בהבנה.

❖ מערכת שילוט ברורה, קלה להבנה, עקבית, אחידה, עם סימנים וסמלים מוכרים (תמונתיים).

❖ עיצוב השלטים (גודל/מרחק צפייה, צורה, צבע, חזותי, מישושי)

❖ מיקום השלטים (ניראות, קריאות, הכוונה בצמתים, זיהוי, גישה)

❖ שילוט/מידע קולי במקביל לשילוט חזותי (מידע קבוע / מתחלף)

תודה

